

도쿄 TDC상 2027 Tokyo TDC Annual Awards 2027

해외 참가업체 신청 요강 Entry Guidelines for Overseas Residents

도쿄 타이프 디렉터즈 클럽(도쿄 TDC)은 문자와 언어의 시각적 표현을 추구하기 위해 1987년에 설립되었습니다. 1990년부터 매년 국제 컴피디션 '도쿄 TDC상'을 개최하고 있습니다. 이번 가을, '도쿄 TDC상 2027'를 공모합니다. 여러분의 많은 응모를 기다리고 있습니다.

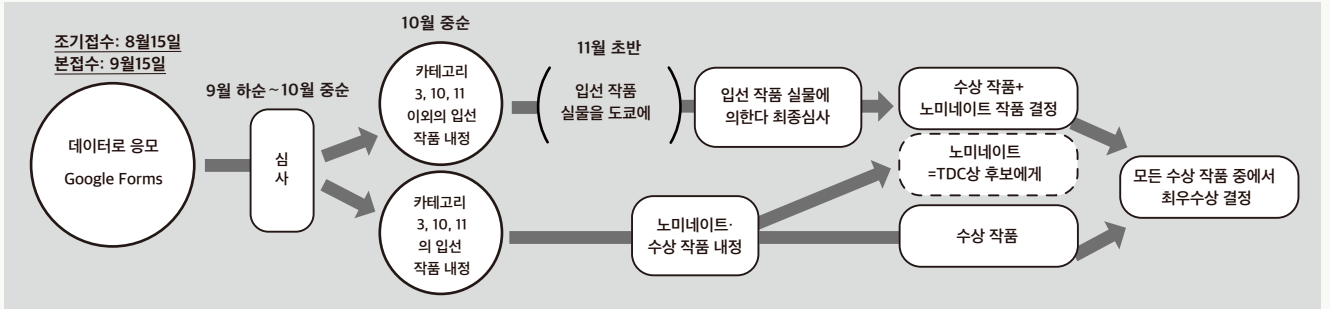

A 응모 일정

조기접수(출품료 할인): 2026년 7월15일~8월15일(일본시간 22:00 마감)

본접수: 2026년 8월16일~9월15일(일본시간 22:00 마감)

*조기접수란 한 사람의 응모자의 「모든 응모작품 데이터」가 전부 갖추어진 상태로 8월15일 22:00까지 응모된 것입니다. 부족하거나 응모 후에 추가 응모가 있는 경우, 모든 작품이 「본접수」 취급이 되며 출품료가 추가되므로 주의해 주십시오. 응모 후에 화상의 추가·교체는 할 수 없습니다.

B 응모 자격

- ① 자격 불분. TDC에서는 응모자가 타이프 디렉터(TD)가 됩니다.
- ② 기간=원칙적으로 2025년 9월부터 응모 마감일까지 제작 또는 발표된 것. 단 응모 작품이나 그 시리즈의 일부가 이 기간에 제작·발표·사용된 것으로 과거에 응모하지 않은 경우에는 응모가 가능합니다.
- ③ 기존의 기업이나 브랜드명, 작가명 등을 무단으로 사용한 가공의 프로젝트 작품은 응모할 수 없습니다
- ④ 응모자가 자립한 개인으로 제작·응모하는 것에 한합니다. 보호자의 대리 응모는 할 수 없습니다. 그리고 학생 작품의 경우 지도자명은 크레딧되지 않습니다. 단, 독립된 하나의 작품으로 간주될 수 있는 대학 등 교육기관의 프로젝트는 팀 명의로 '실험 작품 카테고리'에 응모할 수 있습니다. (주의: 여러 학생이 동일한 주제로 제작한 포스터 작품 등은 팀 작품으로 응모할 수 없으며, 개별적으로 응모해야 합니다.)

C 카테고리

1. 소형 그래픽

캘린더, 레코드 자켓, 플라이어, 티켓, 인비테이션, DM, 카탈로그, 소책자, 팸플릿 등

2. 에디토리얼 북 디자인

3. 타이프 디자인

서체 종류 견본과 조판 견본도 포함합니다.

4. 마크&로고 타입 / 코퍼레이트 문구 / 브랜딩

마크&로고·로고 타입과 그 전개·시스템, CI, VI, 코퍼레이트 문구, 로고를 포함한 브랜드 디자인, 모션 로고를 포함한다. 브랜딩에서 파생한 광고는 카테고리 6으로. 웹사이트는 단독으로 카테고리9로.

5. 사인&디스플레이 / 패키지

*공간으로서 보여주기 바라는 디지털 사인에이지는 사인&디스플레이 부문에 응모.

6. 애드버타이징

신문·잡지 광고 / 포스터A=상품·기업 광고 / 광고 캠페인 등. 모션 포스터를 포함한다. 웹사이트는 단독으로 카테고리 9로.

7. 포스터B

상품·기업 광고 이외의 포스터. 모션 포스터를 포함한다. 자율제작 포스터·실험 포스터는 포스터 B로 응모.

8. 트라이얼

다른 카테고리명보다 실험 작품이라는 카테고리명이 더 적절하다고 판단되는 작품. 인스톨레이션이나 아트 피스 & 프로젝트도 포함된다.

9. 웹사이트 / 어플리케이션

10. 영상 (뮤직 비디오, 라이브 영상, 영화 타이틀, 모션 그래픽스, CF, 디지털 사인에이지, 공간·환경 영상 등)

*영상으로서 보여주기를 바라는 디지털 사인에이지도 이 카테고리다.

11. RGB트라이얼

카테고리 9, 10에 해당하지 않는 작품. AI를 테마로 한 실험적인 작품 등도 포함된다.

D 심사·발표 일정

① 2026년 10월 중순에 카테고리 3, 10, 11 이외의 입선작품 선정.

→입선 작품의 실물 송부를 응모자에게 의뢰.

→2026년 11월6일까지 입선작품 실물을 TDC에 송부.

② 2026년 11월 하순까지 카테고리 3, 10, 11의 각상 및 노미네이트·입선작품을 결정.

③ 2026년 11월 하순에 도쿄 회장에서 최종심사회. 모든 상과 노미네이트 작품을 선정한다.

(실물 작품은 기본적으로 반환하지 않음. 희망자에게는 수신인 부담으로 반환.)

④ 2026년 12월 초순에 수상자에게 통지.

⑤ 2026년 12월 중순, 웹사이트에서 수상과 노미네이트 작품, 입선 작품을 발표.

⑥ 2026년 12월 말 입선자에게 화상과 캡션 원고 제공을 연락. 그리고 입선 외 응모자에게 통지.

***결과에 대한 개별 문의는 사절합니다.**

전시회

2027년 5월27일(목)~7월8일(목) 긴자 그래픽 갤러리에서 수상·노미네이트 작품 등을 전시. 그리고 5월 말에 시상식 및 디자인 포럼 「TDCDAY」를 개최. 해외전시는 수시개최.

출판

디자인 연감 「Tokyo TDC, Vol. 38 - The Best in International Typography & Design」을 DNP 아트 커뮤니케이션즈에서 2027년 5월 말 발간. (TDC 전시장에서도 판매 예정.)

E 상·기타

상과

최우수상 1작품, TDC상 6작품, 타입 디자인상 1작품, 북 디자인상 1작품, RGB상1작품, 특별상(상금 대상외) 0~2작품.

상금

수상 작품에는 상금(최우수상=20만엔, 기타 상=10만엔) 및 상장을 5월 말에 도쿄에서 개최 예정인 시상식에서 수여.

노미네이트 작품

480작품 중에서 수상 후보로 선정되었으나 수상에 이르지 못한 상위 약 70작품을 「노미네이트 작품」이라고 합니다.

입선 작품 (Excellent Work)

전체 응모 작품 중에서 선정된 약 480작품으로, 연감에 게재됩니다.

* 이 중에서 최종 심사를 통해 11작품의 수상 작품과 약 70작품의 노미네이트 작품이 결정됩니다.

*결과를 증명하는 서류(디지털 파일)를 입선자에게 송부한다.

*수상자에게는 디자인 포럼 「TDCDAY」에서 수상 작품의 해설 또는 15분 정도의 프리젠테이션 영상 제공을 요청합니다. (나중에 YouTube로 공개.)

*TDC상 운영위원(=TDC 회원선거로 선출된 이사)의 응모작품이 평가되었을 경우, 특별상과 최고상에 한하여 후보가 된다(상금 대상외).

*응모 요강에 명시된 내용과 변경될 수 있습니다

F 심사위원

우에니시 유리 / 가사이 가오루 / 기쿠치 아쓰키 / 기타가와 잇세이 / 다치바나 후미오 / 다나카 료우지 / 다베이 미나 / 나카무라 노리오 / 나카무라 유우고 / 핫토리 가즈나리 / 마쓰모토 겐토 / 와타나베 요시에 / 고바야시 아키라 / Shuzhi Mei / Han Gao / Dohyung Kim / 이스 다에코 / 오카자키 마리코 / 다카다 유리 / 다나카 요시히사 / 하시모토 바쿠 / 하타 유리에 / 하야시 노리아키 / 마치구치 사토시 / 요시오카 히데노리(북 최종)

타이프 디자인 부문 (카테고리 3) 전문심사위원

Karen Cheng / 후지타 시게노부 / Chorong Kim / 고바야시 아키라 / 니시즈카 료우코 / 도리노우미 오사무 / Wen Wang

타이프 디자인 부문 (카테고리 3) 초청심사위원

Sonya Dyakova / 하라타 헤이키치 / 가사이 가오루 / Shuzhi Mei / Tania Prill / John Warwicker / 요네야마 나쓰코

온라인 2부문(카테고리10, 11) 심사위원

아카이와 야에(exonemo) / 아오야기 나쓰미 / 하시모토 바쿠 / 이토 가빈/기쿠치 아쓰키 / 마쓰모토 겐토 / 나카무라 유우고/다나카 료우지

- *응모자명과 국가·지역명은 심사위원에게 공개하지 않는다.
- *심사위원은 자신의 작품 및 직접 지도한 학생 작품에 투표할 수 없다.

G 응모 스텝 (2026년 7월 15일부터 참가 등록이 가능합니다.)

Step 1. 엔트리 등록을 한다

▶ TOKYO TDC 2027 엔트리 등록 (Google Forms / 영어판)

등록할 내용:

- 응모자(그 작품의 타입 디렉터) 기본정보
- 응모 작품 기본정보(카테고리, 타이틀, 클라이언트, 제출 데이터 내용, 사용 목적과 제작 의도, 작품 발표 또는 제작 년월, 주요 사용 서체, 카테고리 6, 7, 8은 작품 사이즈.) 실물이 없는 시제품 단계의 작품이나 클라이언트를 가정한 경우에는 **제목 맨 앞에 반드시 '시제품'이라고 명확히 표기해야 합니다.**
- *사용 목적과 제작 의도 문장에 **응모자명이나 회사명을 기술하지 않는다.**
- *복수의 작품을 응모할 경우는 1, 2, 3으로 번호를 붙인다= 엔트리 No.가 된다.
- *Google Forms 을 이용할 수 없는 경우는 이 PDF를 다운로드하여 기입하고 메일로 보낸다.

▶ 참가 등록 PDF

송신처: contact@tokyotypedirectorsclub.org / 건명: TOKYO TDC 2027 Entry Registration

Step 2. 엔트리 ID를 취득한다

엔트리 등록 종료 후(1일 이내) 응모자 한 명에게 1개의 엔트리 ID를 사무국에서 메일로 송신. 한 명의 지원자에게는 하나의 엔트리 ID만 발급됩니다. 지원 내용을 수정하거나 추가할 경우에도 동일한 엔트리 ID를 사용해 주세요.

*엔트리 등록 수정이 있는 경우는 사무국 앞으로 메일로 수정 부분을 송부.

Step 3. 작품을 업로드한다

3-1. 데이터를 넣는 폴더명은 다음과 같이.

【카테고리 번호_엔트리 ID_엔트리 No】→ ex. 04_F321_01

3-2. 모든 응모 작품을 하나의 폴더에 넣고 ZIP으로 압축한다.

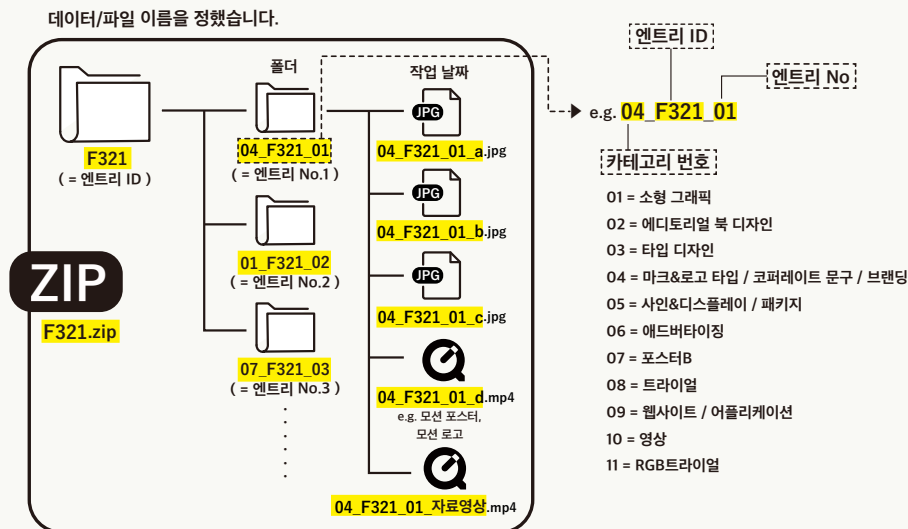

3-3. Google 계정에 로그인하여 Google Forms을 사용한다.

*계정이 없는 경우에는 등록한다.

3-4. 로그인 후 아래 URL에 작품을 업로드한다.

▶ 데이터 업로딩처 (영어판)

엔트리 ID와 등록시의 메일 주소가 필요. 파일을 추가를 클릭하여 귀하의 엔트리 ID명 ZIP 파일을 업로드하면 완료된다.

*Google 등록이 불가능한 경우: 임의의 장소에 데이터를 업로드하고 URL을 사무국으로 메일 송신한다.

송신처: contact@tokyotypedirectorsclub.org / 건명: TOKYO TDC 2027 Works Data + Entry ID

*응모한 화상 데이터의 교체나 삭제는 할 수 없으므로 신중하게 실시한다.

H 응모작품 사양 / Q & A

카테고리	사양
1. 소형 그래픽 캘린더, 레코드 자켓, 플라이어, 티켓, 인비테이션, DM, 카탈로그, 소책자, 팸플릿 등	JPEG (RGB / 72dpi / 장변 4000픽셀까지) ▷ 1분 이내의 「자료 영상」 첨부 가능
2. 에디토리얼 북 디자인	JPEG (RGB / 72dpi / 장변 4000픽셀까지) ▷ 1분 이내의 「자료 영상」 첨부 가능
3. 타이입 디자인	타입 디자인(서체 종류 건본+구성 건본도 반드시 포함시킨다) A2 사이즈로 인쇄 가능한 PDF / 시리즈 작품= PDF 2~6장 ▷ 베리어블 폰트 등의 영상은 MOV/MP4 데이터나 사이트 URL을 추가 가능. ※이 카테고리는 PDF 1장으로는 응모 내용이 불충분하므로 시리즈 작품(2~6장)만의 접수로 한다.
4. 마크&로고 타이입 / 코퍼레이트 문구 / 브랜딩 마크&로고 로고 타이입, 그 시스템, CI, VI, 코퍼레이트 문구, 로고를 포함한 브랜드 디자인 및 그를 위한 디자인 전체. 모션 로고를 포함한다. 브랜딩에서 파생한 광고는 카테고리6 으로 웹사이트는 단독으로 카테고리9로.	JPEG (RGB / 72dpi / 장변 4000픽셀까지) ▷ 1분 이내의 「자료 영상」 첨부 가능 ▷ 모션 로고 등의 영상 (30초 이내) 추가 첨부 가능
5. 사인&디스플레이 / 패키지 *공간으로서 보여주기를 바라는 디지털 사인에이지는 사인& 디스플레이 부문에 응모.	JPEG (RGB / 72dpi / 장변 4000픽셀까지) ▷ 1분 이내의 「자료 영상」 첨부 가능
6. 애드버타이징 신문·잡지 광고 / 포스터A=상품·기업 광고 / 광고 캠페인 등. 모션 포스터를 포함한다. 웹사이트는 단독으로 카테고리 9로.	JPEG (RGB / 72dpi / 장변 4000픽셀까지) ▷ 1분 이내의 「자료 영상」 첨부 가능 ▷ 모션 포스터(30초 이내) 추가 가능. 또는 모션 포스터(30초 이내)만 응모 가능.
7. 포스터B 상품·기업 광고 이외의 포스터. 모션 포스터를 포함한다. 자율제작 포스터·실험 포스터는 포스터 B로 응모.	JPEG (RGB / 72dpi / 장변 4000픽셀까지) ▷ 1분 이내의 「자료 영상」 첨부 가능 ▷ 모션 포스터(30초 이내) 추가 가능. 또는 모션 포스터(30초 이내)만 응모 가능.
8. 트라이얼 실험적인 작품. 실물이 없는 시제품 단계의 작품이나 클라이언트를 가정한 경우에는 제목 맨 앞에 반드시 '시제품'이라고 명확히 표시해야 합니다. 디자인도 이쪽 카테고리리로.)	JPEG(RGB / 72dpi / 장변 4000픽셀까지) ▷ 1분 이내의 「자료 영상」 첨부 가능
9. 웹사이트 / 어플리케이션	JPEG와 텍스트 문서 (Word 또는 텍스트 편집기) ▷ 어필하고 싶은 화면 캡처 5점 ▷ 1. 응모하는 웹사이트 URL 또는 어플리케이션을 다운로드할 수 있는 URL / 2. 열람 환경 (OS 환경이나 브라우저 설정, 제작에 사용한 기술. 어플리케이션의 경우 해당 어플리케이션이 작동하는 플랫폼)
10. 영상 (뮤직 비디오, 라이브 영상, 모션 그래픽스, 영화 타이틀, CF, 디지털 사인에이지, 공간·환경 영상 등) *영상으로서 보여주기를 바라는 디지털 사인에이지도 이 카테고리리로.	JPEG와 텍스트 문서 (Word 또는 텍스트 편집기) ▷ 어필하고 싶은 화면 캡처 5점 ▷ 1. 작품 영상을 다운로드할 수 있는 URL / 2. 작품개요 (영어 250단어 이내)
11. RGB트라이얼	JPEG와 텍스트 문서 (Word 또는 텍스트 편집기) ▷ 어필하고 싶은 화면 캡처 5점 ▷ 1. 작품 영상을 다운로드할 수 있는 URL / 2. 작품개요 (영어 250단어 이내)

*「자료영상」이란 인쇄의 시각적 느낌을 보여주고 싶은 경우나 책 등의 이해를 위해 추가로 첨부 가능한 1분 이내의 영상. 컨셉 등의 해설 영상이 아닙니다. 제출은 임의, 출품료는 없음.(1분을 초과할 경우는 추가요금)

· 「자료영상」 샘플_1

· 「자료영상」 샘플_2

Q & A

Q. 입선에 선정되었을 경우 작품 실물을 발송할 수 없을 가능성이 있다. 어떻게 되는지?

A. 입선이 취소되는 일은 없습니다. 실물 심사 시 아쉽지만 응모 시 제출한 데이터를 출력하여 심사회장에 펼쳐 놓습니다. 호소력은 감소합니다. (실물이 없는 시제품 단계의 작품이나 클라이언트를 가정한 경우에는 제목 맨 앞에 반드시 '시제품'이라고 명확히 표기해야 합니다. 특별한 사정이 있는 경우에는 그 내용을 연락해 주시기 바랍니다.)

Q. 1장의 JPEG 속에 어느 정도의 정보를 넣으면 되는지?

A. 수를 한정하는 규정은 마련되어 있지 않지만 1장의 JPEG 속에 정보를 너무 많이 넣으면 작품을 감상하기 어려워지므로 참고로 이미지 샘플을 참조해 주십시오. 모니터 상에서 심사하기 때문에 작품 화상(포스터를 제외한다)의 구도는 가로위치를 권장합니다.

이것은 어디까지나 「이미지」이며 한정하는 룰은 아닙니다.

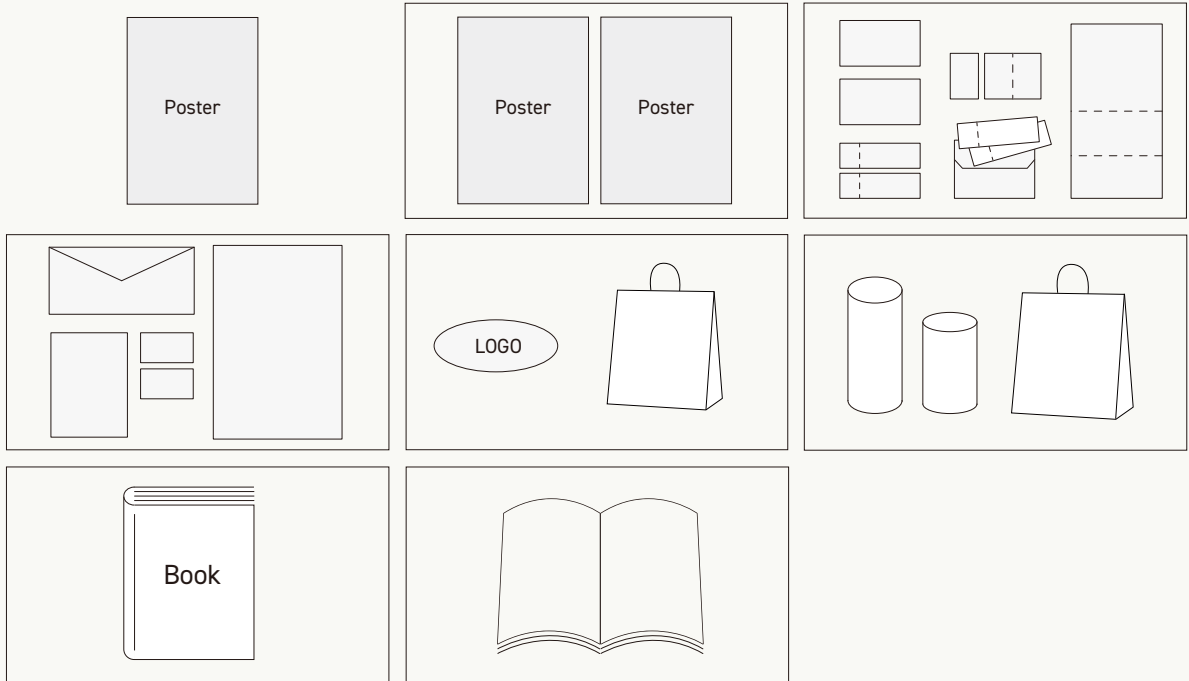

Q. 복수 이름으로 응모는 가능한지?

A. 가능합니다. 응모자명(= Type Director)에 연명으로 기입해 주십시오. 다만 4명 이상의 경우는 그룹명 등으로 기입해 주십시오.

Q. 1개의 엔트리로 15장 이상의 JPEG를 제출하고자 하는 경우에는 어떻게 하면 되는지?

A. 15장을 초과하는 경우는 16장째부터 5장 증가할 때마다 20USD의 출품료를 추가합니다. (본접수 예: 제출 화상 매수가 17장인 경우 = 130USD, 23장인 경우 = 150USD가 됩니다.)

Q. 「자료영상」이 1분으로는 부족하다. 어떻게 하면 되는지?

A. 오른쪽 기재의 요금을 출품료에 추가해 주십시오. 3분 이내 = 15USD, 3분 이상 = 30USD

Q. 엔트리 총수가 10개를 초과하므로 엔트리 등록 (Google Forms) 의 포맷 칸이 부족한데요?

A. 같은 엔트리 ID를 사용하여 여러 번 등록해 주시고, 비교란에 "2회차", "3회차"라고 명확히 표시해 주세요.

Q. 다른 응모전에 출품한 작품도 응모할 수 있는지?

A. 응모할 수 있습니다.

I 주의 (반드시 읽어 주십시오)

① 응모자명은 그 작품의 Type Director이며 수상 대상자. **심사 결과가 나온 후에 응모자명(수상자명)을 늘리거나 변경을 할 수 없다. 응모시에 이 점을 주의한다.**

② 도쿄TDC상의 목적은 문자·언어의 시각표현 가능성을 추구하는 것에 있으며 개인이나 특정 단체를 공격하기 위해 존재하는 것이 아니다. 다음과 같은 작품은 응모를 사절한다.

·특정 개인·단체 등을 중상 비방하는 것

·정치, 종교 활동을 목적으로 하는 것

·저작권, 상표권, 초상권 등 제삼자의 지적소유권을 침해하는 것 또는 침해할 우려가 있는 것. 기타 공공질서나 미풍양속에 반하는 등 도쿄TDC가 부적절하다고 판단하는 것. 이에 해당한다고 인정될 경우는 수상이나 입선을 취소하는 경우가 있다.

*연감 게재 후에 다른 사람의 제반 권리에 저촉된다는 의혹이 발생한 경우에는 응모자와 제삼자 간에 책임을 지고 문제를 처리하는 것으로 하며 도쿄TDC에서는 일절 책임을 지지 않는다.

③ TDC상 PR을 위해 작품 화상 사용, 응모요강에서 고지한 이외의 전시회 출품, TDC 연감의 디지털 아카이브에 게재는 응모자의 허가없이 허락되는 것으로 한다.

④ 전시·게재 방법에 대해 응모자의 요망에 부응할 수는 없다. 연감은 화상의 트리밍이나 오려내기 등의 변경이 응모자의 허가없이 연감 담당 디자이너에 의해 이루어지는 경우가 있다.

⑤ 운영측은 응모 직후에 심사를 위해 필요한 작업을 시작하고 있습니다. 응모 직후라도 취소하는 경우는 출품료를 납부해 주십시오.

J 출품료·납부처

*조기접수 후에 추가 응모가 있을 경우, 소급하여 모든 응모가 「본접수」 해당이 되며 출품료가 추가됩니다.

***출품료는 1엔트리씩 계산한다.**

*학생 요금에 대하여: 이 공모전에 지원할 당시 학생으로 재학 중이어야 합니다. 또한 현재 학교에 다니고 있더라도, 전문 디자이너로서 사회에서 활동하고 있는 경우에는 학생 요금으로 지원할 수 없습니다.

◎ 조기접수 (7월15일~8월15일 / 일본시간 22:00 마감)

① 카테고리 1, 2, 4, 5, 6, 7, 8

JPEG 1~8장 35 USD (학생 20 USD) / JPEG 9~15장 65 USD (학생 40 USD)

② 카테고리 3 PDF 2~6장 70 USD (학생 50 USD)

③ 카테고리 3 베리어블 폰트 등 영상 추가 15 USD

④ 카테고리 4 모션 로고 등의 영상 추가 15 USD

⑤ 카테고리 6, 7 모션 포스터 추가 15 USD

⑥ 카테고리 6, 7 모션 포스터만 응모 35 USD (학생 20 USD)

⑦ 카테고리 9 (웹사이트·어플리케이션) 35 USD (학생 20 USD)

⑧ 카테고리 10, 11 (영상작품) 3분 이내 35 USD (학생 20 USD) / 3분 이상 60 USD (학생 35 USD)

• JPEG 15장, 또는 PDF 6장 (카테고리 3) 을 초과하고자 하는 경우에는 어느 쪽도 5장마다 20 USD 추가

• 「자료영상」이 1분을 초과하는 경우의 추가 요금=3분 이내 15 USD, 3분 이상 30 USD

◎ 본접수 (8월16일~9월15일 / 일본시간 22:00 마감)

① 카테고리 1, 2, 4, 5, 6, 7, 8

JPEG 1~8장 60 USD (학생 40 USD) / JPEG 9~15장 110 USD (학생 70 USD)

② 카테고리 3 PDF 2~6장 110 USD (학생 70 USD)

③ 카테고리 3 베리어블 폰트 등 영상 추가 20 USD

④ 카테고리 4 모션 로고 등의 영상 추가 20 USD

⑤ 카테고리 6, 7 모션 포스터 추가 20 USD

⑥ 카테고리 6, 7 모션 포스터만 응모 60 USD (학생 40 USD)

⑦ 카테고리 9 (웹사이트·어플리케이션) 70 USD (학생 40 USD)

⑧ 카테고리 10, 11 (영상작품) 3분 이내 70 USD (학생 40 USD) / 3분 이상 110 USD (학생 70 USD)

• JPEG 15장, 또는 PDF 6장 (카테고리 3) 을 초과하고자 하는 경우에는 어느 쪽도 5장마다 20 USD 추가

• 「자료영상」이 1분을 초과하는 경우의 추가 요금=3분 이내 15 USD, 3분 이상 30 USD

• **출품료 계산 예는 이쪽을 확인해 주십시오.**

카테고리

1. 소형 그래픽
2. 에디토리얼 북 디자인
4. 마크&로고 타입 /
코퍼레이트 문구 / 브랜딩
5. 사인&디스플레이 / 패키지
6. 애드버타이징
7. 포스터B
8. 트라이얼

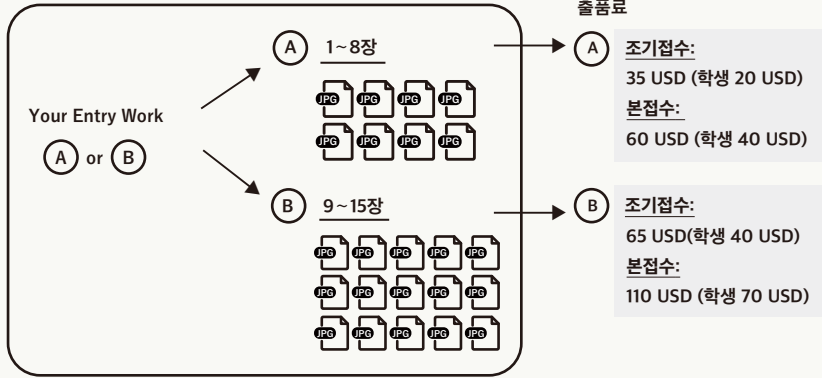

3. 타입 디자인

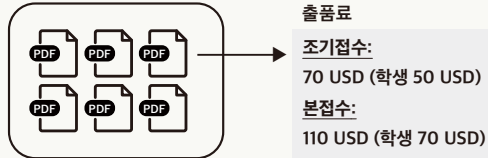

·카테고리 3 베리어블 폰트 등 영상 추가 조기접수: 15 USD / 본접수: 20 USD

·카테고리 4 모션 로고 추가 조기접수: 15 USD / 본접수: 20 USD

·카테고리 6, 7 모션 포스터 추가 조기접수: 15 USD / 본접수: 20 USD

·카테고리 6, 7 모션 포스터만 응모 조기접수: 35 USD (학생 20 USD) / 본접수: 60 USD (학생 40 USD)

·JPEG 15장, 또는 PDF 6장 (카테고리 3) 을 초과하고자 하는 경우에는 어느 쪽도 5장마다 20 USD 추가

·「자료영상」이 1분을 초과하는 경우의 추가 요금=3분 이내 15 USD, 3분 이상 30 USD

9. 웹사이트 / 어플리케이션

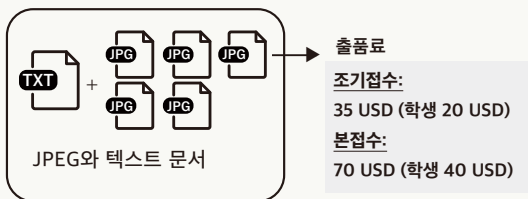

10. 영상

11. RGB트라이얼

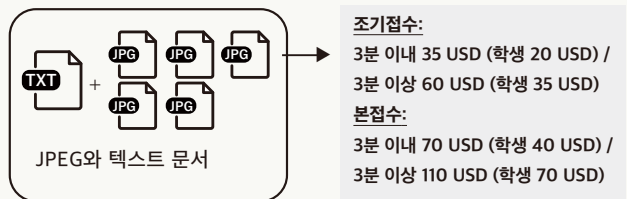

납부처

응모자명으 로 납부한다. (수수료는 출품자 부담)

출품료 납부기한

조기접수=2026년 8월20일까지.

본접수=2026년 9월16일까지.

신용카드

<https://www.paypal.me/tokyotdc>

「송신」을 선택. 「납부액」에 자신이 계산한 금액을 입력.

응모자 Paypal 계정으로, 통화는 USD 으로 변경. 「이 납부 목적을 알려 주십시오.」에 엔트리 ID를 기입.

영수증의 메일 발행

엔트리 ID와 응모자명과 영수증의 수신자명, 금액을 명기하여 메일로 청구한다.

사무국에서 영수증을 메일 송부(원본이 필요한 경우에는 신청한다.)

송신처: contact@tokyotypedirectorsclub.org

건명: TOKYO TDC 2027 Receipt request

K 문의처

도쿄 타입 디렉터즈 클럽 사무국

송신처: contact@tokyotypedirectorsclub.org