

도쿄TDC상 Tokyo TDC Annual Awards 2024

해외 참가업체 신청 요강

도쿄TDC는 「문자·언어의 시각표현 탐구」를 목적으로 1987년에 설립되었습니다.

올해에도 「도쿄TDC상 2024」 작품을 널리 여러분께 공모합니다.

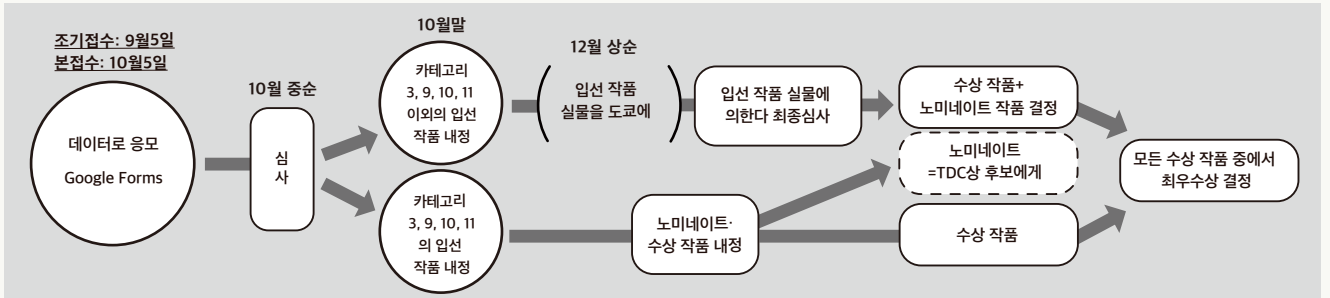

A 응모 일정

조기접수(출품료 할인): 2023년 8월1일~9월5일(일본시간 23:59 마감)

본접수: 2023년 9월6일~10월5일(일본시간 23:59 마감)

*「조기할인」이란 한 사람의 응모자의 「모든 응모 내용」이 부족한 부분 없이 갖추어졌으며 9월5일 23:59까지 응모된 것.

*「조기접수」 응모 후에 추가 응모가 있을 경우는 거슬러 올라가 모든 작품이 「본접수」에 해당된다. 응모 후에 화상의 후속 승부.

*교체는 할 수 없다.

B 응모 자격

① 자격 불문. TDC에서는 응모자=타입 디렉터.

② 2022년 9월부터 응모 마감일까지 제작 또는 발표된 작품이 원칙.

(기한 외로 특별한 이유가 있는 경우 사무국에 문의한다.)

③ 시리즈 작품의 일부가 응모기간 외인 경우 그 취지를 명기한다.

예= 1년에 1권씩 발행된 시리즈본이 올해 완성되었다 / 이전에 제작을 시작했지만 올해 완성되었다 / 이전부터 제작하고 있었지만 올해 발표했다 / 이전에 제작했지만 수정 및 보충해서 올해 발표했다 등.

④ 학생 작품은 학생이 독립된 입장에서 응모한다(지도자명은 병기되지 않는다).

⑤ 기존 기업이나 브랜드명, 작가명 등을 무단으로 사용한 가공의 프로젝트 실험작품은 응모할 수 없다.

C 카테고리

1. 소형 그래픽

캘린더, 레코드 자켓, 플라이어, 티켓, 인비테이션, DM, 카탈로그, 소책자, 팸플릿 등

2. 에디토리얼 북 디자인

3. 타입 디자인

4. 마크&로고 타입 / 코퍼레이트 문구 / 브랜딩

마크&로고·로고 타입과 그 전개·시스템, CI, VI, 코퍼레이트 문구, 로고를 포함한 브랜드 디자인, 모션 로고를 포함한다. 브랜딩에서 파생한 광고는 카테고리 6으로

5. 사인&디스플레이 / 패키지

*공간으로서 보여주기를 바라는 디지털 사인에이지는 사인&디스플레이 부문에 응모.

6. 애드버타이징

신문·잡지 광고 / 포스터A=상품·기업 광고 / 광고 캠페인 등. 모션 포스터를 포함한다.

7. 포스터B

상품·기업 광고 이외의 포스터. 모션 포스터를 포함한다. 자율제작 포스터·실험 포스터는 포스터 B로 응모.

8. 트라이얼

기존 카테고리에 해당하지 않는 작품. 실험적인 작품.

9. 웹사이트 / 어플리케이션

10. 영상(뮤직 비디오, 라이브 영상, 영화 타이틀, CF, 디지털 사인에이지, 공간·환경 영상 등)

*영상으로서 보여주기를 바라는 디지털 사인에이지는 영상 부문에 응모.

11. RGB트라이얼

카테고리 9, 10에 해당하지 않는 작품. AI를 테마로 한 실험적인 작품 등도 포함된다.

D 심사·발표 일정

① 2023년 10월 말에 카테고리 3, 9, 10, 11 이외의 입선 작품을 결정.

→입선 작품의 실물 송부(TDC 사무국으로)를 응모자에게 의뢰. →2023년 12월 초순에 도쿄 회장에 작품 실물을 퍼놓고
노미네이트 작품과 수상 작품을 결정.

(실물 작품은 기본적으로 반환하지 않습니다. 희망자에게는 수신인 부담으로 반환합니다.)

② 2023년 12월 초순에 카테고리 3, 9, 10, 11의 입선과 노미네이트 각 상을 결정.

③ 2023년 12월 중순에 모든 카테고리의 노미네이트, 각 상이 결정.

④ 2023년 내에 수상자에게 통지.

⑤ 2024년 1월, 수상과 노미네이트 작품을 웹사이트에서 발표.

⑥ 2024년 1월 말, 입선자에게 화상과 캡션 원고 제공을 연락. 그리고 입선 외 응모자에게 통지.

*결과에 대한 개별 문의는 사절합니다.

전시회

2024년 4월 긴자 그래픽 갤러리에서 수상·노미네이트 작품 등을 전시. 그리고 시상식 및 디자인 포럼 「TDCDAY」를 개최.
해외전시는 수시 개최.

출판

디자인 연감 「Tokyo TDC, Vol. 35 - The Best in International Typography & Design」을 2024년 가을에 발간 예정.

E 상·기타

상과 상금

최우수상 1작품, TDC상 6작품, 타입 디자인상 1작품, 북 디자인상 1작품, RGB상(모든 카테고리 대상) 1작품, 특별상(상금
대상외) 0~2작품.

수상 작품에는 상금(최우수상=20만엔, 기타 상=10만엔) 및 상장을 2024년 4월에 도쿄에서 개최 예정인 시상식에서 수여.

*TDC상 운영위원(=TDC회원 선거로 선출된 이사)의 응모 작품이 평가되었을 경우는 특별상과 최우수상에 한정하여 후보가
된다(상금 대상외).

노미네이트 작품 / 입선 작품

「노미네이트 작품」이란? = 입선 작품 중에서 상 후보가 된 작품.

「입선 작품」이란? = 수상 작품 이외로서 연감에 게재되는 모든 작품.

*결과를 증명하는 서류(디지털 파일)를 응모자에게 송부한다.

F 심사위원

아사바 가쓰미 / 이노우에 쓰가야 / 우에니시 유리 / 오히라 다이지로 / 오카자키 도모히로 / 오쿠무라 유키마사 / 가사이
가오루 / 기쿠치 아츠키 / 기타가와 잇세이 / Kim Dohyung / 고바야시 아키라 / 사토 다쿠 / 시부야 가쓰히코 / 소부에 신 /
다카다 유리 / 다치바나 후미오 / 다나카 요시히사 / 다나카 료지 / 다베이 미나 / 나카무라 노리오 / 나카무라 유고 / 핫토리
가즈나리 / 하야시 노리아키 / 히라바야시 나옴이 / Nejc Prah / 마쓰모토 겐토 / Mei Shuzhi / 와키다 아스카 / 와타나베
요시에 / John Warwicker

타입 디자인 부문(카테고리 3) 심사위원

고바야시 아키라 / Cyrus Highsmith / 소부에 신 / 도리노우미 오사무 / 니시즈카 료코 / 후지타 시게노부 / John Warwicker /

온라인 3 부문(카테고리 9, 10, 11) 심사위원

아카이와 야에 (exonemo) / 이토 Gabin / 기쿠치 아스키 / 다나카 료지 / 나카무라 유고 / 마 정연 / 마쓰모토 겐토 / 유키 요코 / 와타나베 도모야

*응모자명과 국가·지역명은 심사위원에게 공개하지 않는다.

*심사위원은 자신의 작품 및 직접 지도한 학생 작품에 투표할 수 없다.

G 응모 스텝

Step 1. 엔트리 등록을 한다

▶ TOKYO TDC 2024엔트리 등록(Google Forms)

등록할 내용:

·응모자(그 작품의 타입 디렉터) 기본정보

·응모 작품 기본정보(카테고리, 타이틀, 클라이언트, 제출 데이터 내용, 사용 목적과 제작 의도, 작품 발표 또는 제작 년월, 주요 사용 서체, 카테고리 6, 7, 8은 작품 사이즈.)

*사용 목적과 제작 의도 문장에 응모자명이나 회사명을 기술하지 않는다.

*복수의 작품을 응모할 경우는 1, 2, 3으로 번호를 붙인다= 엔트리 No.가 된다.

*Google Forms 을 이용할 수 없는 경우는 이 PDF를 다운로드하여 기입하고 메일로 보낸다.

송신처: contact@tokyotypedirectorsclub.org / 건명: TOKYO TDC 2024 Entry Registration

Step 2. 엔트리 ID를 취득한다

엔트리 등록 종료 후(1일 이내) 응모자 한 명에게 1개의 엔트리 ID를 사무국에서 메일로 송신.

*엔트리 등록 수정이 있는 경우는 사무국 앞으로 메일로 수정 부분을 송부.

Step 3. 작품을 업로드한다

3-1. 데이터를 넣는 폴더명은 다음과 같이.

「카테고리 번호.엔트리 ID.엔트리 No」

3-2. 모든 응모 작품을 하나의 폴더에 넣고 ZIP으로 압축한다.

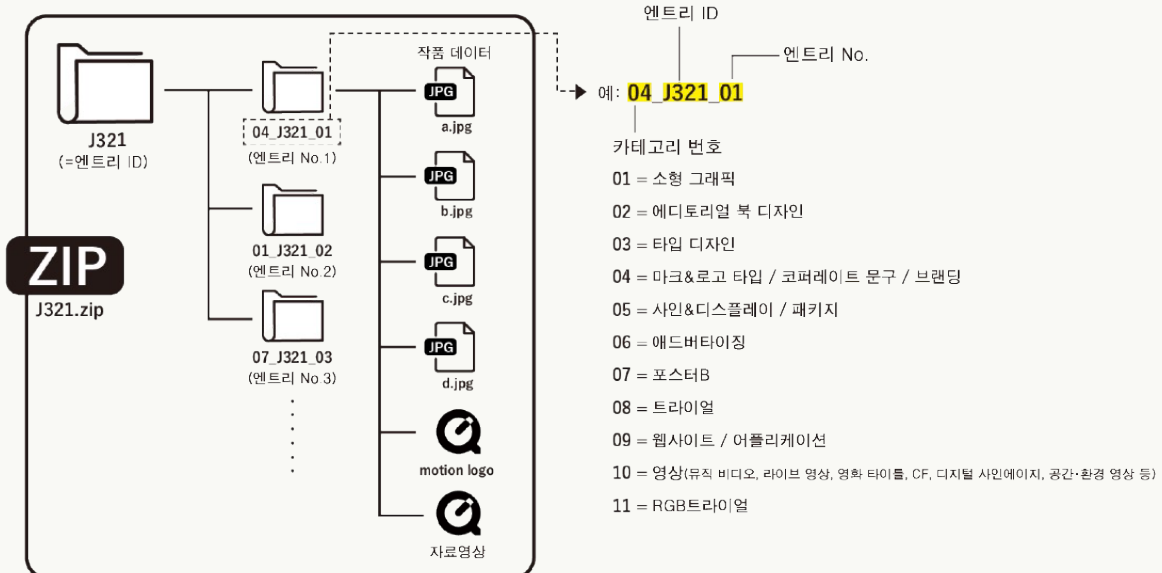

3-3. Google 계정에 로그인하여 Google Forms을 사용한다.

*계정이 없는 경우에는 등록한다.

*Google 등록이 불가능한 경우: 임의의 장소에 데이터를 업로드하고 URL을 사무국으로 메일 송신한다.

송신처: contact@tokyotypedirectorsclub.org / 건명: TOKYO TDC 2023 Works Data + 参赛 ID

3-4. 로그인 후 아래 URL에 작품을 업로드한다.

▶ 데이터 업로딩처

엔트리 ID와 등록시의 메일 주소가 필요. 파일을 추가,를 클릭하여 귀하의 엔트리 ID명 ZIP 파일을 업로드하면 완료된다.

*응모한 화상 데이터의 교체나 삭제는 할 수 없으므로 신중하게 실시한다.

H 응모작품 사양 / Q & A

카테고리	사양
1.소형 그래픽 캘린더, 레코드 자켓, 플라이어, 티켓, 인비테이션, DM, 카탈로그, 소책자, 팸플릿 등	JPEG(RGB / 72dpi / 장변 4000픽셀까지) ▷ 1분 이내의 영상자료 첨부 가능
2.에디토리얼 북 디자인	JPEG(RGB / 72dpi / 장변 4000픽셀까지) ▷ 1분 이내의 영상자료 첨부 가능
3.타입 디자인	타입 디자인(서체 종류 견본+구성 견본도 반드시 포함시킨다) A2 사이즈로 인쇄 가능한 PDF 시리즈 작품= PDF 2~6장 ▷ 베리어블 폰트 등은 영상(mov / mp4 데이터나 사이트 URL)을 추가 가능. ※이 카테고리는 PDF 1장으로는 응모 내용이 불충분하므로 시리즈 작품(2~6장)만의 접수로 한다.
4.마크&로고 타입 / 코퍼레이트 문구 / 브랜딩 마크&로고·로고 타입, 그 시스템, CI, VI, 코퍼레이트 문구, 로고를 포함한 브랜드 디자인 및 그를 위한 디자인 전체, 모션 로고를 포함한다. 브랜딩에서 파생한 광고는 카테고리⑥으로	JPEG(RGB / 72dpi / 장변 4000픽셀까지) ▷1분 이내의 영상자료 첨부 가능 ▷모션 로고(30초 이내) 추가 가능
5.사인&디스플레이 / 패키지	JPEG(RGB / 72dpi / 장변 4000픽셀까지) ▷1분 이내의 영상자료 첨부 가능
6.애드버타이징 신문·잡지 광고 / 포스터A=상품·기업 광고 / 광고 캠페인 등	JPEG(RGB / 72dpi / 장변 4000픽셀까지) ▷1분 이내의 영상자료 첨부 가능
7.포스터B 상품·기업 광고 이외의 포스터. 자율제작 포스터·실험 포스터는 포스터 B로 응모.	JPEG(RGB / 72dpi / 장변 4000픽셀까지) ▷1분 이내의 영상자료 첨부 가능
8.트라이얼 기존 카테고리에 해당하지 않는 작품. 실험적인 작품.	JPEG(RGB / 72dpi / 장변 4000픽셀까지) ▷1분 이내의 영상자료 첨부 가능
9.웹사이트 / 어플리케이션	텍스트 서류와 JPEG를 제출 기술 내용= 1. 응모하는 웹사이트 URL이나 어플리케이션을 다운로드할 수 있는 URL / 2.열람 환경(OS 환경과 브라우저 설정, 제작에 사용하고 있는 기술. 어플리케이션의 경우는 그것이 작동하는 플랫폼) / 어필하고자 하는 화면 캡처 1~4점
10.영상 (뮤직 비디오, 라이브 영상, 영화 타이틀, CF, 디지털 사인에이지, 공간·환경 영상 등)	텍스트 서류와 JPEG를 제출 기술 내용= 1. 응모하는 동영상 URL(Vimeo나 YouTube 등 / 한정공개 설정) / 2.어필하고자 하는 화면 캡처 1~4점
11.RGB트라이얼	텍스트 서류와 JPEG를 제출 기술 내용= 1. 응모하는 동영상 URL(Vimeo나 YouTube 등 / 한정공개 설정) / 2.어필하고자 하는 화면 캡처 1~4점

*「자료영상」이란 인쇄의 시각적 느낌을 보여주고 싶은 경우나 책 등의 이해를 위해 추가로 첨부 가능한 1분 이내의 영상(50MB 정도). 제출은 임의, 출품료에 가산되지 않는다.(1분을 초과할 경우는 추가요금)

「자료영상」 샘플 1

「자료영상」 샘플 2

Q & A

Q. 입선에 선정되었을 경우 작품 실물을 발송할 수 없을 가능성이 있다. 어떻게 되는지?

A. 입선을 취소하는 일은 없습니다. 실물 심사를 할 때 아쉽지만 응모시의 데이터를 출력한 것을 심사회장에 펼쳐놓습니다.

Q. 1장의 JPEG 속에 어느 정도의 정보를 넣으면 되는지?

수를 한정하는 규정은 마련되어 있지 않지만 1장의 JPEG 속에 정보를 너무 많이 넣으면 작품을 감상하기 어려워지므로 참고로 이미지 샘플을 참조해 주십시오. 모니터 상에서 심사하기 때문에 작품 화상(포스터를 제외한다)의 구도는 가로위치를 권장합니다.

이것은 어디까지나 「이미지」이며 한정하는 룰은 아닙니다.

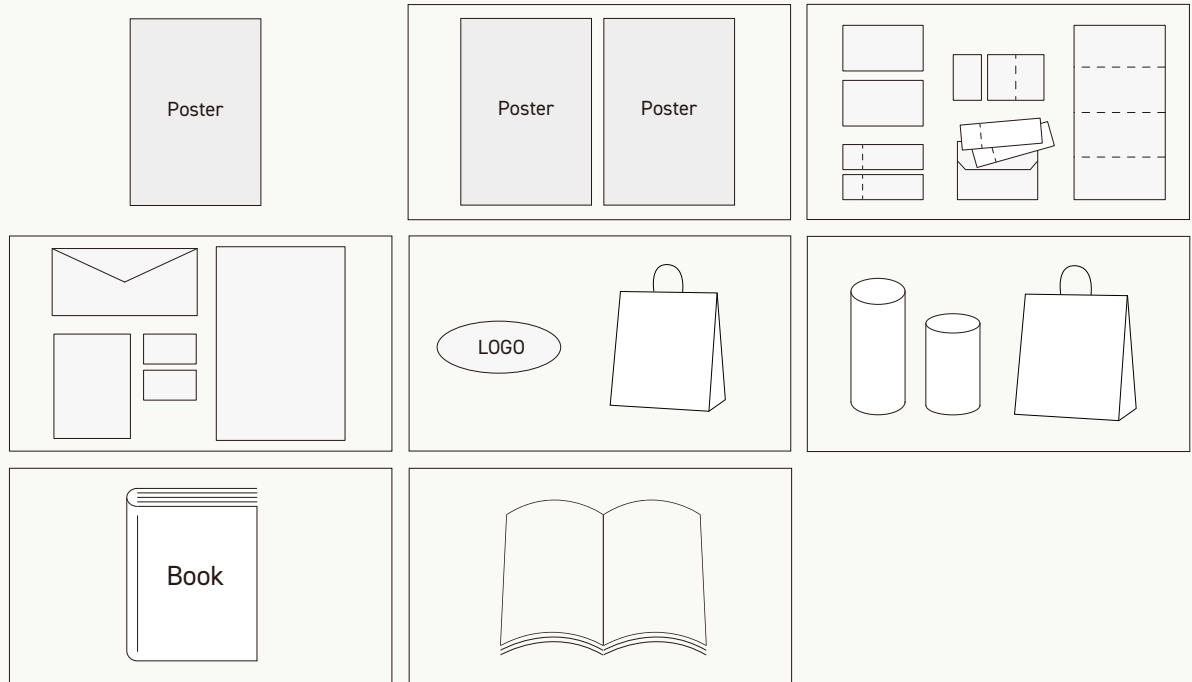

Q. 복수 이름으로 응모는 가능한지?

A. 가능합니다. 응모자명(= Type Director)에 연명으로 기입해 주십시오. 다만 4명 이상의 경우는 그룹명 등으로 기입해 주십시오.

Q. 1개의 엔트리로 10장 이상의 JPEG를 제출하고자 하는 경우에는 어떻게 하면 되는지?

A. 10장을 초과하는 경우는 11장째부터 5장 증가할 때마다 30 USD의 출품료를 추가합니다. (본접수 예: 제출 화상 매수가 14장인 경우 = 130USD, 20장인 경우 = 160USD가 됩니다.)

Q. 「자료영상」이 1분으로는 부족하다. 어떻게 하면 되는지?

A. 오른쪽 기재의 요금을 출품료에 추가해 주십시오. 3분 이내 = 30USD, 3분 이상 = 50USD

Q. 엔트리 총수가 10개를 초과하므로 엔트리 등록 (Google Forms) 의 포맷 란이 부족한데요?

A. 엔트리 등록을 복수회 실시하고 비고란에 「2회째」 「3회째」라고 명기해 주십시오.

Q. 다른 응모전에 출품한 작품도 응모할 수 있는지?

A. 응모할 수 있습니다.

I 주의 (반드시 읽어 주십시오)

- ① 응모자명은 그 작품의 Type Director이며 수상 대상자. 심사 결과가 나온 후에 응모자명(수상자명)을 늘리거나 변경을 할 수 없다. 응모시에 이 점을 주의한다.
- ② 도쿄TDC상의 목적은 문자·언어의 시각표현 가능성을 추구하는 것에 있으며 개인이나 특정 단체를 공격하기 위해 존재하는 것이 아니다. 다음과 같은 작품은 응모를 사절한다.
 - 특정 개인·단체 등을 중상 비방하는 것
 - 정치, 종교 활동을 목적으로 하는 것
 - 저작권, 상표권, 초상권 등 제삼자의 지적소유권을 침해하는 것 또는 침해할 우려가 있는 것. 기타 공공질서나 미풍양속에 반하는 등 도쿄TDC가 부적절하다고 판단하는 것. 이에 해당한다고 인정될 경우는 수상이나 입선을 취소하는 경우가 있다.*연감 게재 후에 다른 사람의 제반 권리에 저촉된다는 의혹이 발생한 경우에는 응모자와 제삼자 간에 책임을 지고 문제를 처리하는 것으로 하며 도쿄TDC에서는 일절 책임을 지지 않는다.
- ③ TDC상 PR을 위해 작품 화상 사용, 응모요강에서 고지한 이외의 전시회 출품, TDC 연감의 디지털 아카이브에 게재는 응모자의 허가없이 허락되는 것으로 한다.
- ④ 전시·게재 방법에 대해 응모자의 요망에 부응할 수는 없다. 연감은 화상의 트리밍이나 오려내기 등의 변경이 응모자의 허가없이 연감 담당 디자이너에 의해 이루어지는 경우가 있다.
- ⑤ 운영측은 응모 직후에 심사를 위한 필요한 작업을 시작하므로 응모를 취소할 경우에도 출품료는 납부하는 것으로 한다.

J 출품료·납부처

*조기접수 후에 추가 응모가 있을 경우는 거슬러 올라가 모든 응모가 「본접수」에 해당된다.

***출품료는 1엔트리씩 계산한다.**

◎ 조기접수 (8월1일~9월5일 / 일본시간 23:59 마감)

- ① 카테고리 1, 2, 4, 5, 6, 7, 8
JPEG 1~4장 35 USD (학생 20 USD) / JPEG 5~10장 65 USD (학생 40 USD)
- ② 카테고리 3 PDF 2~6장 70 USD (학생 50 USD)
- ③ 카테고리 4 모션 로고 추가 20 USD
- ④ 카테고리 3 베리어블 폰트 추가 20 USD
- ⑤ 카테고리 9(웹사이트·어플리케이션) 35 USD ((학생 20 USD)
- ⑥ 카테고리 10, 11(영상작품) 3분 이내 35 USD (학생 20 USD) / 3분 이상 70 USD (학생 50 USD)
- ⑦ JPEG 10장, 또는 PDF 6장을 초과하고자 하는 경우에는 어느 쪽도 5장마다 30 USD 추가
- ⑧ 「자료영상」이 1분을 초과하는 경우의 추가 요금=3분 이내 30 USD, 3분 이상 50 USD

◎ 본접수(9월6일~10월5일 / 일본시간 23:59 마감)

- ① 카테고리 1, 2, 4, 5, 6, 7, 8
JPEG 1~4장 55 USD (학생 30 USD) / JPEG 5~10장 100 USD (학생 70 USD)
- ② 카테고리 3 PDF 2~6장 100 USD (학생 70 USD)
- ③ 카테고리 4 모션 로고 추가 20 USD
- ④ 카테고리 3 베리어블 폰트 추가 20 USD
- ⑤ 카테고리 9(웹사이트·어플리케이션) 50 USD (학생 30 USD)
- ⑥ 카테고리 10, 11(영상작품) 3분 이내 50 USD (학생 30 USD) / 3분 이상 100 USD (학생 70 USD)
- ⑦ JPEG는 10장, 또는 PDF 6장을 초과하고자 하는 경우에는 어느 쪽도 5장 단위로 30 USD 추가
- ⑧ 「자료영상」이 1분을 초과하는 경우의 추가 요금=3분 이내 30 USD, 3분 이상 50 USD

카테고리

1. 소형 그래픽
2. 에디토리얼 북 디자인
4. 마크&로고 타입 /
코퍼레이트 문구 / 브랜딩
5. 사인&디스플레이 / 패키지
6. 애드버타이징
7. 포스터B
8. 트라이얼

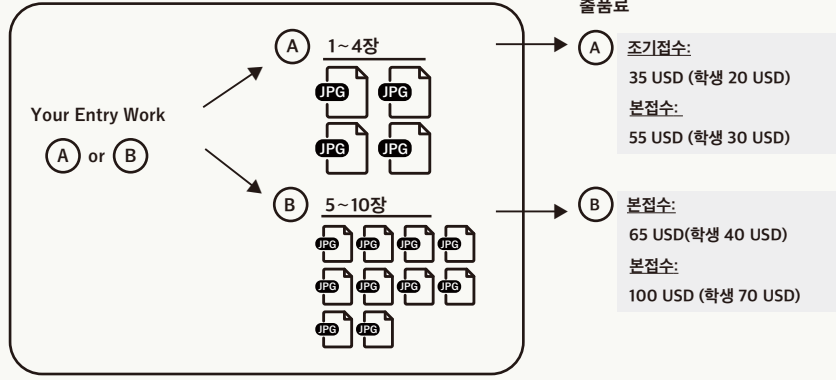

- + 카테고리 4 모션 로고 추가 20USD
- 카테고리 3 배리어블 폰트 추가 20USD
- JPEG 10장, 또는 PDF 6장을 초과하고자 하는 경우에는 어느 쪽도 5장마다 30USD
- '자료영상' 이 1분을 초과하는 경우의 추가 요금=3분 이내 30USD·3분 이상 50USD

9. 웹사이트 / 어플리케이션

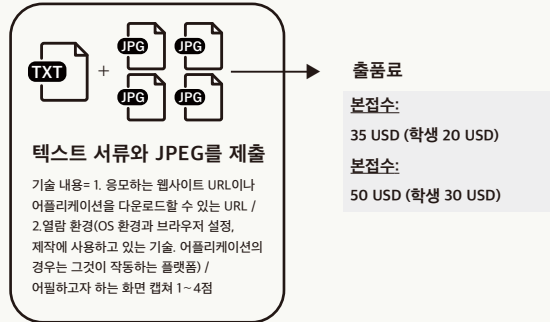

10. 영상

11. RGB트라이얼

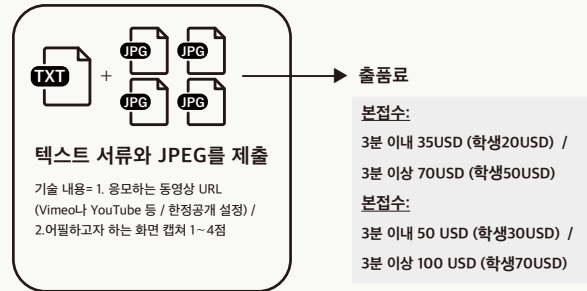

납부처

응모자명으로 납부한다. (수수료는 출품자 부담)

Ⓞ 출품료 납부기한

조기접수=2023년 9월6일까지.

본접수=2023년 10월6일까지.

신용카드

<https://www.paypal.me/tokyotdc>

「송신」을 선택, 「납부액」에 자신이 계산한 금액을 입력.

응모자 Paypal 계정으로, 통화는 JPY(일본엔)으로 변경. 「이 납부 목적을 알려 주십시오.」에 엔트리 ID를 기입.

*영수증의 메일 발행

엔트리 ID와 응모자명과 영수증의 수신자명, 금액을 명기하여 메일로 청구한다.

사무국에서 영수증을 메일 송부(원본이 필요한 경우에는 신청한다.)

송신처: contact@tokyotypedirectorsclub.org

건명: TOKYO TDC 2024 receipt request

K 문의처

도쿄 타입 디렉터즈 클럽 사무국

E-mail: contact@tokyotypedirectorsclub.org