

东京字体指导俱乐部
2024 年东京字体指导俱乐部年赛奖
国际投稿者 参赛须知

东京字体指导俱乐部(Tokyo TDC)成立于 1987 年,设立旨在探求字体视觉表达的可能性。我们诚挚邀请世界各地的设计师参加 2024 年度东京字体指导俱乐部年赛奖。

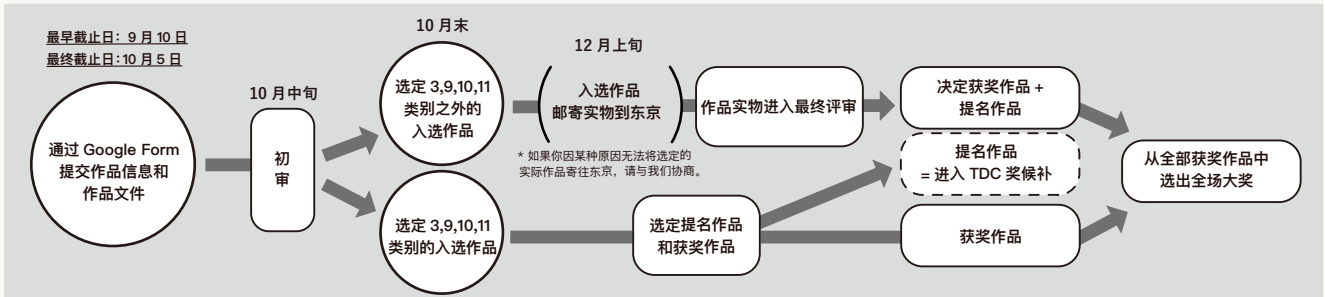

A 参赛日程

早鸟投稿日程(有早鸟折扣): 2023 年 8 月 1 日~9 月 5 日(日本时间 23:59 截止)

最终截止日期: 2023 年 9 月 6 日~10 月 5 日(日本时间 23:59 截止)

- * 享受“早鸟投稿”需要您在规定时间内完成全部投稿的发送工作,该折扣截止到 9 月 5 日 23:59(日本时间)
- * 如果您在以上时间之后又补充投稿内容,则不能享受“早鸟投稿”
- * 投稿之后不能追加或替换图片。

B 参赛资格

- ① 参赛者无资质要求, TDC 将投稿者作为字体指导。
- ② 投稿作品原则上应该是在 2022 年 9 月至投稿日为止的期间内的创作。
(作品创作时间上若不符合投稿规定, 请咨询赛事事务所。)
- ③ 系列作品的一部分如果是规定时间外的创作则需要请您阐述原因。
例 = 以每年一本的创作节奏在今年发行最后一本 / 之前开始的创作在今年结束完成 / 之前开始的创作在今年发表 / 之前开始的创作在今年有些许改动后发表
- ④ 学生作品应在完全独立的情况下完成创作(指导人员不得一并签名)
- ⑤ 实验作品若为虚构背景, 则不得未经许可使用既有的企业名, 品牌名以及作者名

C 投稿作品类别

1. 小件设计
日历、唱片封套、传单、门票、邀请函、展览告知、图录、小册子、简易手册等。
2. 编辑设计、书籍设计
3. 字体设计
4. 商标和标识、企业办公系统视觉、品牌设计
商标 / 标识及其系统、标识展开·视觉系统、CI、VI、企业办公系统视觉、包含标识设计的品牌设计、动态识别也包含在其中。
品牌设计中派生出的广告须归入第 6 类)。
5. 导视系统和展示设计、包装设计
* 如您希望数字广告牌作品以空间的形式参与评选, 请在“导视系统和展陈设计”类别中投稿。
6. 广告
报纸和杂志广告 / A 类海报 = 商业企业广告类海报 / 广告活动、动态海报广告等。

7. B 类海报

所有不能归入第 6 类作品的海报、动态海报
独立海报、实验性海报须提交 B 类海报,而非第 8 类“实验性作品”。

8. 实验性作品

有别于传统类别的参赛作品。实验性的作品

9. 网站设计、手机软件设计

10. 视频(音乐视频、现场视频、片名设计、电影广告、数字标牌、空间·背景视频等)

* 如您希望动态标识等作品以视频的形式参与评选,请在“视频”类别中投稿。

11. RGB 实验性作品

无法归入第 9、10 类的作品。以 AI 为主题的实验性作品也包含在内

D 评审·发表日程

① 在 2023 年 10 月末将会发表类别 3,9,10,11 以外入选作品。

→届时请入选者邮寄作品至 TDC 办公室,2023 年 12 月中旬将在东京会场将作品实物铺展开来进行晋级评选。选出提名作品以及得奖作品。(作品实物基本上无法返还请谅解,如有希望返还者我们将安排以到付的方式返还。)

② 2023 年 12 月上旬将评审出类别 3,9,10,11 的入选作品以及提名作品和得奖作品。

③ 2023 年 12 月中旬,将决出全类别的提名奖和获奖作品。

④ 2023 年年底之前我们将通知获奖者。

⑤ 2024 年 1 月获奖者和被提名者的作品将在网站公布。

⑥ 2024 年 1 月底将联络所有入选者提供图片原件和注解。另此时会通知未获奖的参与者。

* 抱歉我们不会回答关于比较结果的个别提问。

获奖作品展日程说明

2024 年 4 月将会在 Ginza Graphic Gallery 举行得奖作品以及提名作品展。另届时也会举办颁奖仪式和设计研讨会 <TDCDAY>。海外展览也在计划之中。

出版物

设计年鉴「Tokyo TDC 年鉴 Vol.35」将在 2024 年的秋天出版发行。

E 奖项及其他

奖项和奖金

全场大奖: 1 名 / TDC 奖: 6 名 / 字体设计奖: 1 名 / 书籍设计奖: 1 名 / RGB 奖: 1 名(所有类别均可获此奖项) / 特别奖: 0 ~ 2 名(不设奖金)

获得奖项的设计师,将受邀参加 2024 年 4 月在东京举办的颁奖仪式,在此仪式上领取奖金及获奖证书。(特等奖奖金: 20 万日元,其他奖项奖金: 10 万日元)

* TDC 奖运营委员(即 TDC 会员选举出的理事)若获得作品好评,可以作品特别奖和全场大奖的候补(不设对应奖金)

提名作品和入选作品

“提名作品”是指被提名但最终未获得上述奖项的作品。

“入选作品”是指除“提名作品”和获得上述奖项的作品外,其它入选《Tokyo TDC 年鉴》的作品。

* Tokyo TDC 将为上述参赛者发送认证资料(数字文件)。

F 评审团

浅叶克己 / 井上嗣也 / 上西祐理 / 大原大次郎 / 岡崎智弘 / 奥村毅正 / 葛西薰 / 菊地敦己 / 北川一成 / Kim Dohyung / 小林章 / 佐藤卓 / 涩谷克彦 / 祖父江慎 / 高田唯 / 立花文穗 / 田中义久 / 田中良治 / 田部井美奈 / 中村至男 / 中村勇吾 / 服部一成 / 林规章 / 平林奈绪美 / Nejc Prah / 松本弦人 / Mei Shuzhi 梅数植 / 肋田 Asuka / 渡边良重 / John Warwicker(约翰·沃威克)

字体设计类作品特别评审员

小林章 / Cyrus Highsmith(塞勒斯·海史密斯) / 祖父江慎 / 鸟海修 / 西塚凉子 / 藤田重信 / John Warwicker(约翰·沃威克)

第 9、10、11 类作品特别评审员

赤岩 Yae (exonemo) / 伊藤 Gabin / 菊地敦己 / 田中良治 / 中村勇吾 / 马定延 / 松本弦人 / 幸洋子 / 渡边朋也

- * 评审员的姓名·国籍将作匿名处理。
- * 评委不可以给自己的作品或自己指导的学生作品投票。

G 报名步骤 (2023 年 8 月 1 日开始登记)

Step1. 提交报名表

▶ Tokyo TDC 2024 报名表 (Google Form)

填写内容:

- 请填写参赛者 (该作品的字体指导) 的姓名和个人信息
- 参赛作品的相关信息 (包括类别、标题、客户、上传文件的简要说明、使用目的 & 制作意图、作品的发表时间或制作时间, 主要使用的字体。第 6、7、8 类作品还须提供尺寸信息)。
- * 使用目的 & 制作意图的描述中不得出现参赛者的姓名和公司信息。
- * 如需提交多件作品, 请用“1, 2, 3, ...”为作品排序, 并在“参赛序号”一项中填写编号。
- * 无法通过 Google Form 提交报名表的参赛者, 请下载 PDF 文件, 并通过邮箱发送。

联系邮箱: contact@tokyotypedirectorsclub.org

邮件标题: TOKYO TDC 2024 Entry Registration

Step2. 取得参赛 ID

报名表提交完成后, 每位参赛者将收到一个参赛 ID (将于报名表提交后的一天内, 通过邮件发送)。

- * 如有需要更改登记作品, 请将修改部分发邮件至主办方。

Step3. 上传作品文件

3-1. 作品文件夹需要按照以下格式命名:

“类别序号_参赛 ID_参赛序号”

3-2. 将所有文件放置在同一个文件夹内, 并储存为 ZIP 格式的压缩包。

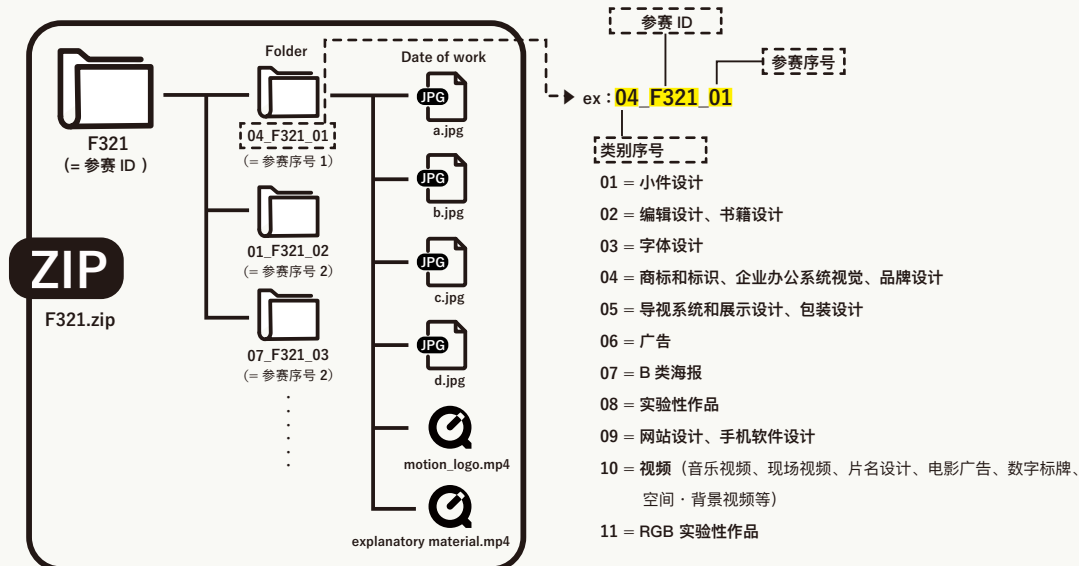

3-3. 登录 Google 账号, 使用谷歌表格

- * 没有 Google 账号的参赛者, 请完成注册后再进行后续操作。
 - * 无法注册 Google 账号的参赛者, 请将压缩包上传至任意网盘, 并通过邮箱发送文件下载链接。
- 发送至邮箱: contact@tokyotypedirectorsclub.org / 邮件标题: TOKYO TDC 2023 Works Data + 参赛 ID

3-4. 登录谷歌后上传文件

▶ TOKYO TDC 2024 文件上传

输入参赛 ID、邮箱。点击“添加文件”, 将所有的参赛作品放入一个文件夹内进行压缩, 然后上传。

- * 图片文件上传之后不能替换或删除, 请慎重操作。

H 投稿要求以及 Q & A

类别	文件格式
1. 小型设计 日历、唱片封套、传单、门票、邀请函、展览告知、图录、小册子、简易手册等。	要求: JPEG (RGB/72dpi/长边最大4000像素) ▷可以添加1分钟以内的视频
2. 编辑设计、书籍设计	要求: JPEG (RGB/72dpi/长边最大4000像素) ▷ 可以添加 分钟以内的视频
3. 字体设计	要求:字体设计 (字种样本+排版小样必须) 可以印刷到A2大小的PDF文件 系列作品=PDF2~6张 ▷ 可提交动态字体的视频 (mov/mp4文件或上传网页的URL) * 该类别因1张PDF文件不能完整呈现, 请提交2~6张PDF文件
4. 商标和标识、企业办公系统、品牌设计 商标/标识及其系统、标识展开·视觉系统、CI、VI、企业办公系统视觉、包含标识设计的品牌设计、动态识别也包含在其中。品牌设计中派生出的广告须归入第6类)。	要求: JPEG (RGB/72dpi/长边最大4000像素) ▷ 可以添加 分钟以内的视频 ▷ 可以添加动态标识 (30秒以内)
5. 导视系统和展示设计、包装设计 *如您希望数字广告牌作品以空间的形式参与评选, 请在“导视系统和展陈设计”类别中投稿。	要求: JPEG (RGB/72dpi/长边最大4000像素) ▷ 可以添加 分钟以内的视频
6. 广告 报纸和杂志广告 / A类海报=商业企业广告类海报 / 广告活动、动态海报广告等。	要求: JPEG (RGB/72dpi/长边最大4000像素) ▷ 可以添加 分钟以内的视频
7. B类海报 所有不能归入第6类作品的海报、动态海报 独立海报、实验性海报须提交B类海报, 而非第8类“实验性作品”。	要求: JPEG (RGB/72dpi/长边最大4000像素) ▷ 可以添加 分钟以内的视频
8. 实验性作品 有别于传统类别的参赛作品。实验性的作品	要求: JPEG (RGB/72dpi/长边最大4000像素) ▷ 可以添加 分钟以内的视频
9. 网站设计、手机软件设计	要求:提交文本与JPEG 文本记入=1. 参赛网站的URL或可以下载软件的URL/2. 网站使用环境(系统或浏览器设定如有特别要求请注明。软件驱动的平台如有特别也请说明/3. 说明设计特点的画面1~4张)
10. 视频 (音乐视频、现场视频、片名设计、电影广告、数字标牌、空间·背景视频等) *如您希望动态标识等作品以视频的形式参与评选, 请在“视频”类别中投稿。	要求:提交文本与JPEG 文本记入=1. 参赛作品的URL(Vimeo或Youtube中设定为限定浏览)/2. 有展示性的画面1~4张)
11. RGB 实验性作品 无法归入第9、10类的作品。以AI为主题的实验性作品也包含在内	要求:提交文本与JPEG 文本记入=1. 参赛作品的URL(Vimeo或Youtube中设定为限定浏览)/ 2. 有展示性的画面1~4张)

*“说明材料”是指时长1分以内、大小50MB以内的视频文件,用以展示印刷品质感,或帮助评审了解整本书籍等等。

“说明材料”非必须提交文件,如时长在1分以内,则无须额外支付参赛费用。

“说明材料(视频)”示例_1

“说明材料(视频)”示例_2

I Q & A

Q. 如果我的作品入选，但却无法将作品实物如期邮寄至 Tokyo TDC，应该怎么办？会怎样处理？

A. 我们不会撤销该作品的入选资格。因为此环节为实物评审，我们将打印参赛者报名时提交的电子文件提交至会场，以替代作品实物参与评审。

Q 关于 JPEG 文件，每个文件中包含的内容有限制吗？

A 我们对 JPEG 文件中包含的内容数量没有任何限制。但如果一个 JPEG 文件中包含的内容过多，会影响对作品的鉴赏。请参考图例。另，我们会使用显示器进行评选，建议电子图片为横构图（海报除外）。

这只是一个“形象”，而不是一个限制性规则。

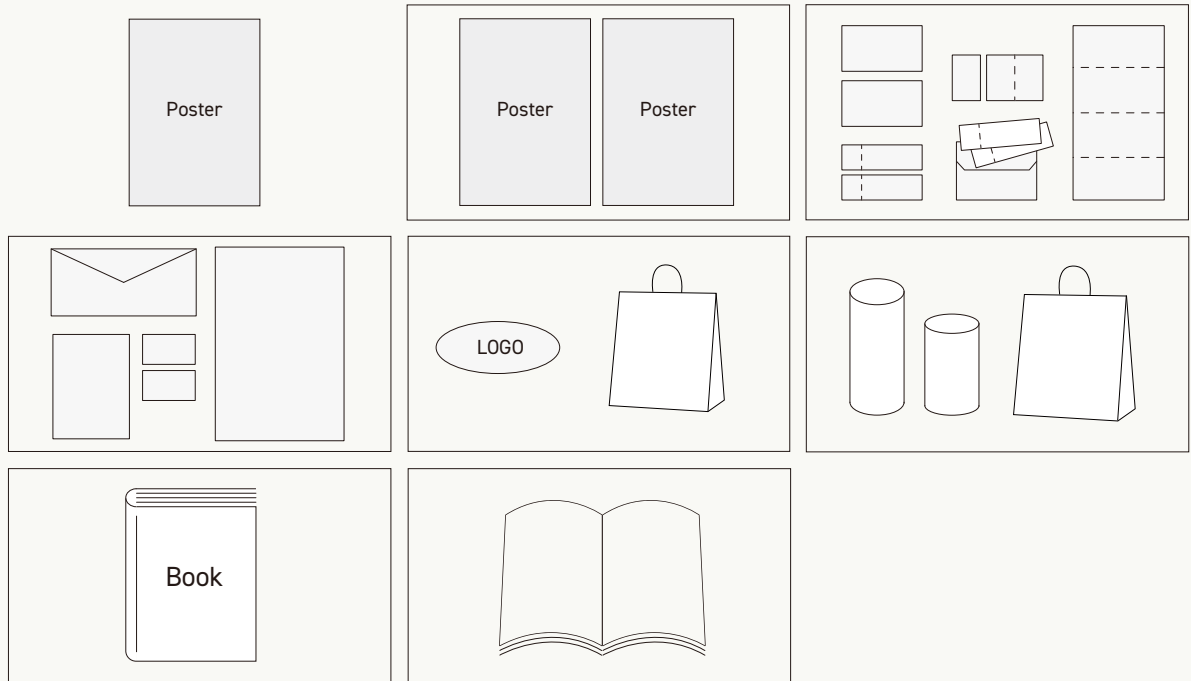

Q 可以多人共同提交一件作品吗？

A 可以。所有字体设计指导者请联名填写在参赛者姓名一栏。但，当共同提交作品的人数超过 4 人时，请在参赛者姓名一栏输入团体 / 组织 / 工作室的名称。

Q 当一件作品需要提交 10 张以上的 JPEG 文件时，该怎么办？

A 若上传超过 9 张，自 11 张开始每增加 5 张需要追加 30 美元。（以正式投稿期间为例：上传图片的张数如果是 14 张的话 =130 美元，如果是 20 张的话 =160 美元）

Q 我的视频说明材料时长会超过 1 分，该怎么办？

A 请追加右边所示的费用。若视频在 3 分钟之内需要追加 30 美元，3 分钟以上需要追加 50 美元。

Q 我想提交 10 件以上作品，但参赛报名表（Google 表单）中的栏目数量不够，该怎么办？

A 请分批提交报名表，并在备注栏中标明“2nd registration”（第二次登记），“3rd registration”（第三次登记）。

Q 可以提交参加过其他比赛的作品吗？

A 可以。

J 注意事项

1) 参赛者姓名必须为作品字体指导人的姓名，其也将是颁奖时使用的名称。评选出获奖作品后，无法添加或更改参赛者（即获奖者）的姓名，因此在提交作品时，请确保填写正确的姓名。

2) 东京字体指导俱乐部年度大奖 (Tokyo TDC Annual Awards) 旨在寻求字母 / 字符视觉表达的可能性，而非为了攻击个人或特定群体。我们将拒绝接受以下类型的作品：

- 损坏特定个人、团体等名誉的作品；
 - 为政治或宗教活动设计的作品；
 - 侵犯或可能侵犯第三方知识产权（版权、商标权、肖像权等）的作品，以及 Tokyo TDC 认为不宜参赛的作品（例如损害公序良俗的作品）。若出现符合上述情形的作品，TDC 可撤销其奖项或提名资格。
- * 若参赛作品收录进年鉴后存在侵犯第三方权利的嫌疑，与第三方处理问题的责任将由参赛者承担，并且 TDC 将不承担任何责任。
- * 未经许可，不得以现存公司的名义进行虚构设计，或以实际艺术家的名义展览图样。

3) 参赛者授予 TDC 以下权利：复制其参赛作品的图像进行宣传；在提交要求中未提及的其他展览中提前展出参赛作品；提前在 TDC 年鉴的数字档案中发表参赛作品。

4) 年鉴与展览的排版和布局按照其编辑 / 策展的格式与政策进行，恕不接受参赛者的特殊要求。由于技术及组织上的限制，在未经申请者同意的情况下，TDC 保留按照年鉴设计人员的要求决定对图片进行剪裁和修剪的权利。如有需要，TDC 将拍摄参赛作品。

参赛费用及付款方式

参赛费

* 如果在早鸟投稿期间之后又追加投稿者将会变为正式投稿价格

* 参赛费用按每个

●早鸟参赛投稿日期（日本时间 2023 年 8 月 1 日至 9 月 5 日 23:59 截止）

• 类别 1, 2, 4, 5, 6, 7, 8

JPEG 1~4 张 35 美元（学生价 20 美元） / JPEG 5~10 枚 65 美元（学生价 40 美元）

• 类别 3 PDF 2~6 枚 70 美元（学生价 50 美元）

• 类别 4 追加动态标识 20 美元

• 类别 3 追加动态字体 20 美元

• 类别 9（网站设计•手机软件设计）35 美元（学生价 20 美元）

• 类别 10, 11（视频作品）3 分钟以内 35 美元（学生价 20 美元） / 3 分以上 70 美元（学生 50 美元）

- 若超过 JPEG10 张或者 PDF6 张、每 5 张追缴 30 美元的参赛费用

- “视频说明材料” 如果超过 1 分钟请支付额外参赛费用 (3 分钟以内 30 美元 · 3 分钟以上 70 美元)

●正式参赛投稿日期（日本时间 2023 年 9 月 6 日至 10 月 5 日 23:59 截止）

• 类别 1, 2, 4, 5, 6, 7, 8

JPEG 1~4 张 55 美元（学生价 30 美元） / JPEG 5~10 枚 100 美元（学生价 70 美元）

• 类别 3 PDF 2~6 枚 10,000 日元（学生价 8,000 日元）

• 类别 4 追加动态标识 20 美元

• 类别 3 追加动态字体 20 美元

• 类别 9（网站设计•手机软件设计）50 美元（学生价 30 美元）

• 类别 10, 11（视频作品）3 分钟以内 50 美元（学生价 30 美元） / 3 分以上 100 美元（学生 70 美元）

- 若超过 JPEG10 张或者 PDF6 张、每 5 张追缴 30 美元的参赛费用

- “视频说明材料” 如果超过 1 分钟请支付额外参赛费用 (3 分钟以内 30 美元 · 3 分钟以上 50 美元)

以下为参赛费计算示例。

投稿作品类别

1. 小件设计
2. 编辑设计、书籍设计
4. 商标和标识、企业办公系统视觉、品牌设计
5. 导视系统和展示设计、包装设计
6. 广告
7. B 类海报
8. 实验性作品

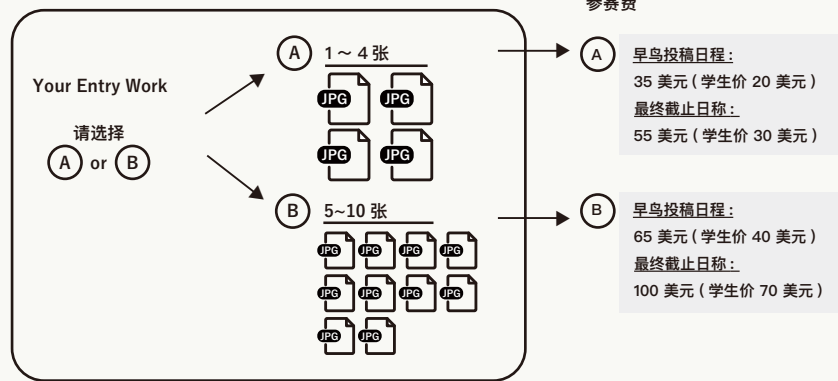

- + 类别 4 追加动态标识 20 美元
- 类别 3 追加动态字体 20 美元
- 若超过 JPEG10 张或者 PDF6 张、每 5 张追加 30 美元的参赛费用
- “视频说明材料” 如果超过 1 分钟请支付额外参赛费用 (3 分钟以内 30 美元 · 3 分钟以上 50 美元)

9. 网站设计、手机软件设计

要求：提交文本与 JPEG

文本记入 =1. 参赛网站的 URL 或可以下载软件的 URL/ 2. 网站使用环境 (系统或浏览器设定如有特别要求请注明。软件驱动的平台如有特别也请注明。/3. 说明设计特点的画面 1~4 张)

参赛费

早鸟投稿日程：35 美元 (学生价 20 美元)
最终截止日称：50 美元 (学生价 30 美元)

10. 视频

11. RGB 实验性作品

要求：提交文本与 JPEG

文本记入 =1. 参赛作品的 URL (Vimeo 或 Youtube 中设定为限定浏览)/ 2. 有展示性的画面 1~4 张)

参赛费

早鸟投稿日程：3 分钟以内 35 美元 (学生价 20 美元) / 3 分以上 70 美元 (学生 50 美元)
最终截止日称：3 分钟以内 50 美元 (学生价 30 美元) / 3 分以上 100 美元 (学生 70 美元)

支付方式

请以参赛者姓名支付 (若产生手续费请自行承担)

参赛费用支付期限

早鸟投稿期间支付 = 2023 年 9 月 6 日截止。
正式投稿期间支付 = 2023 年 10 月 6 日截止。

信用卡支付到

<https://www.paypal.me/tokyotdc>
「付款理由」中需注明参赛 ID。

若需要发票

请写明参赛 ID 和您的姓名，以及抬头发邮件至主办方。主办方以邮件方式回传发票 (若需要纸本发票请说明)
联系邮箱：contact@tokyotypedirectorsclub.org
邮件标题：TOKYO TDC 2024 receipt request

K 咨询方式

Tokyo TDC
E-mail: contact@tokyotypedirectorsclub.org